

KOTOBUKI SEATING GROUP

Sistema K-Roll



横浜アリーナ

KIRIN

KIRIN

K-ROLL

K-ROLL

DESCRIPCIÓN GENERAL

K-Roll es un sistema móvil que permite dotar de movilidad a los asientos sin que ello afecte al diseño y funcionalidad de los mismos. Los pies disponen de un sistema de palanca mediante un gatillo integrado, que, accionado por el pie, bloquea las ruedas y fija las butacas al suelo sin necesidad de ningún tipo de tornillo o sujeción. Con las ruedas desbloqueadas permite un movimiento de 360° del conjunto de butacas.

VENTAJAS

Basado en la disposición de grupos de 4 o 5 asientos sobre bancadas, éstos incorporan 2 pies metálicos auto-portantes con ruedas escamoteables, que permiten un movimiento de 360° del conjunto, facilitando los cambios de distribución. K-Roll nos permite distribuir los asientos en el espacio según las necesidades de cada evento, ya que el movimiento de las bancadas se realiza de forma fácil y sin necesidad de utilizar ningún tipo de elemento mecánico adicional.

DIFERENCIACIONES

Un sencillo sistema de palanca mediante gatillo accionado con el pie, permite bloquear las ruedas de tal forma que la pletina de apoyo descansa completamente sobre el pavimento, dotándola de la estabilidad y fijación necesaria para su uso, sin necesidad de ningún tipo de tornillo o fijación. Este sistema permite que los asientos puedan ser agrupados formando un bloque compacto, minimizando el espacio necesario para almacenaje. K-Roll es la solución perfecta para aquellos espacios multi-funcionales en los que se pretenden usos polivalentes.

ECO-FRIENDLY (Lifetime)

Para garantizar el cierre del ciclo de los materiales, todos y cada uno de los elementos utilizados en su fabricación pueden ser reciclados por separado, reduciendo así la huella ecológica.

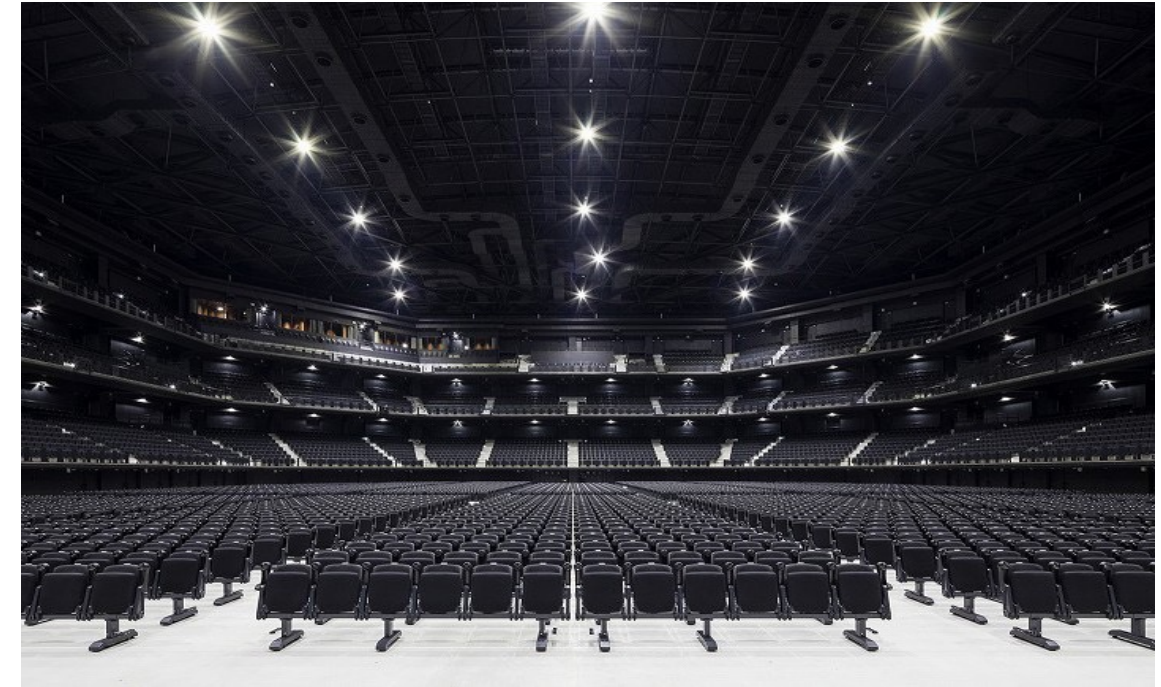

Pia Arena - Japón

K-ROLL

FUNCIONAMIENTO DEL SISTEMA

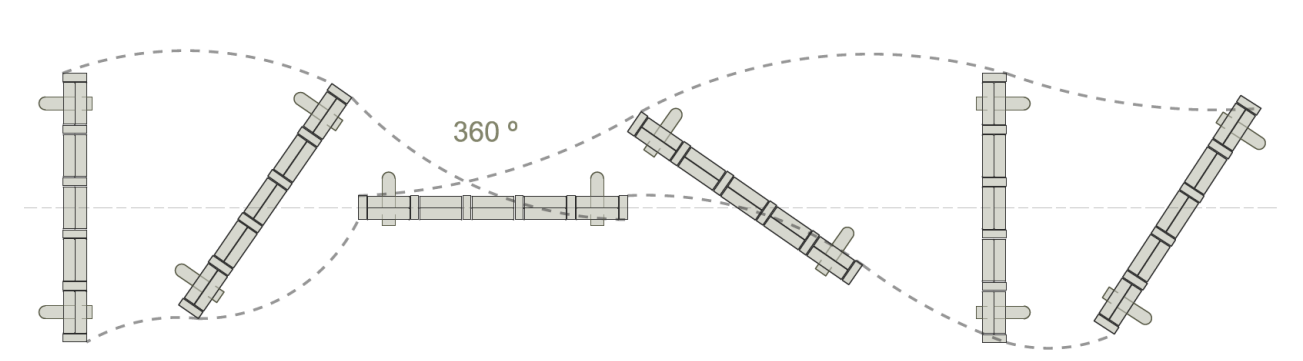
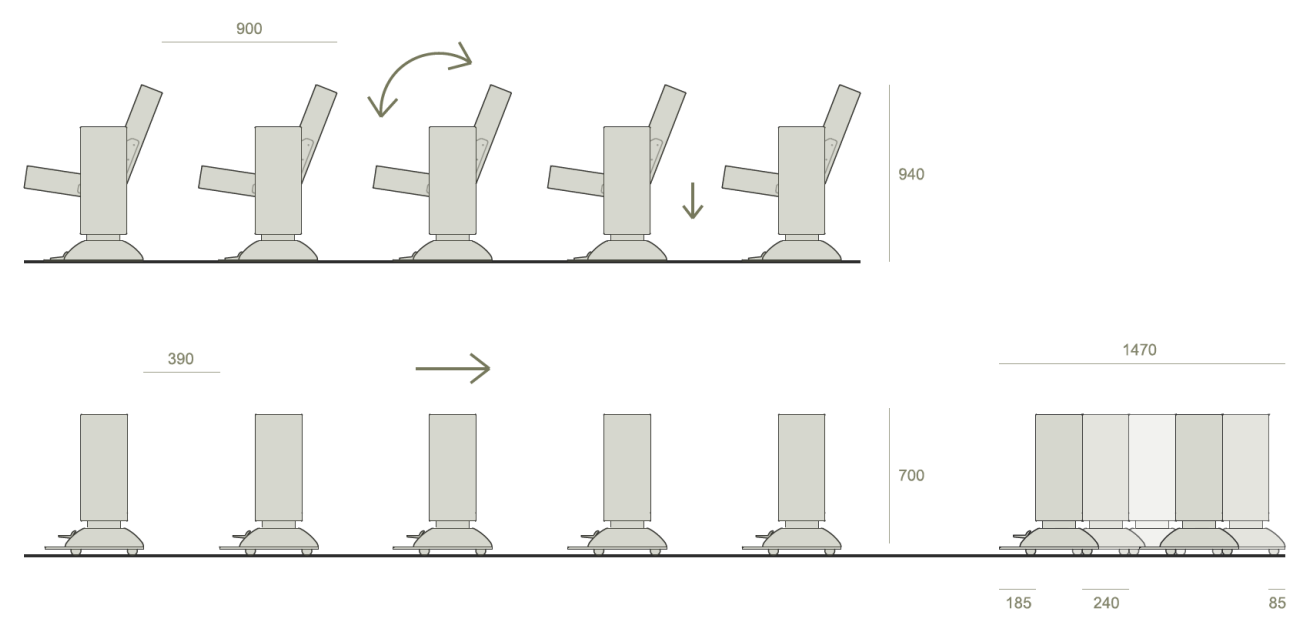
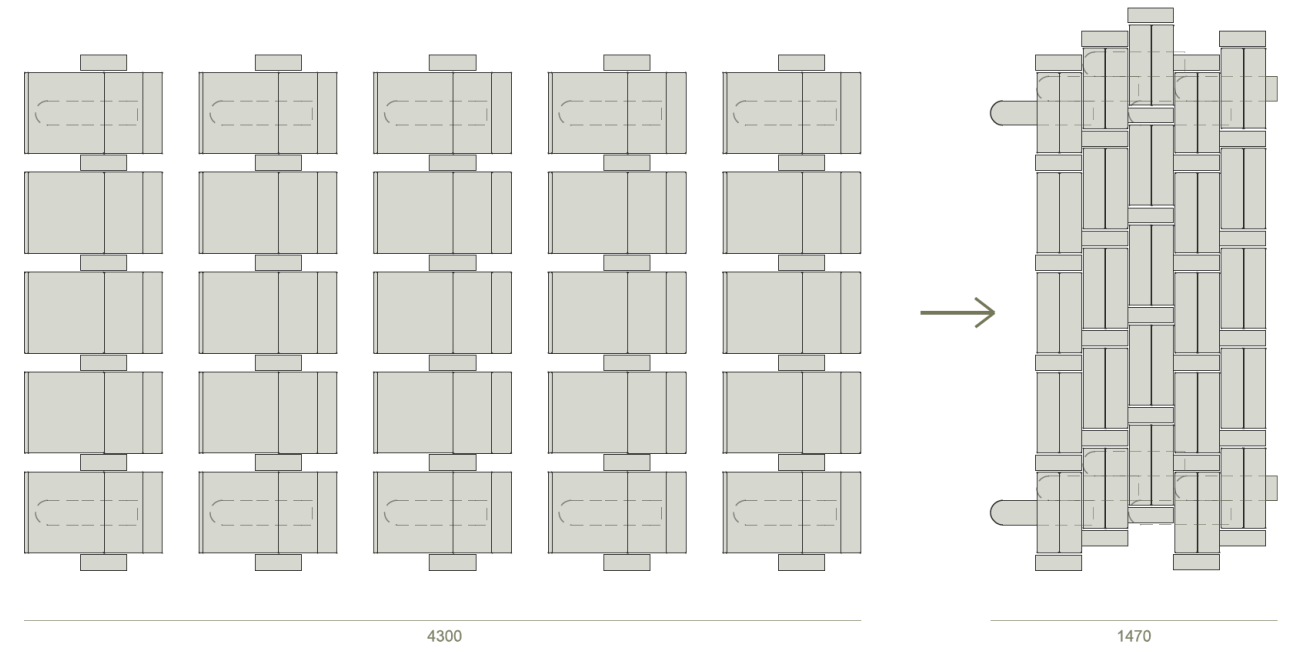
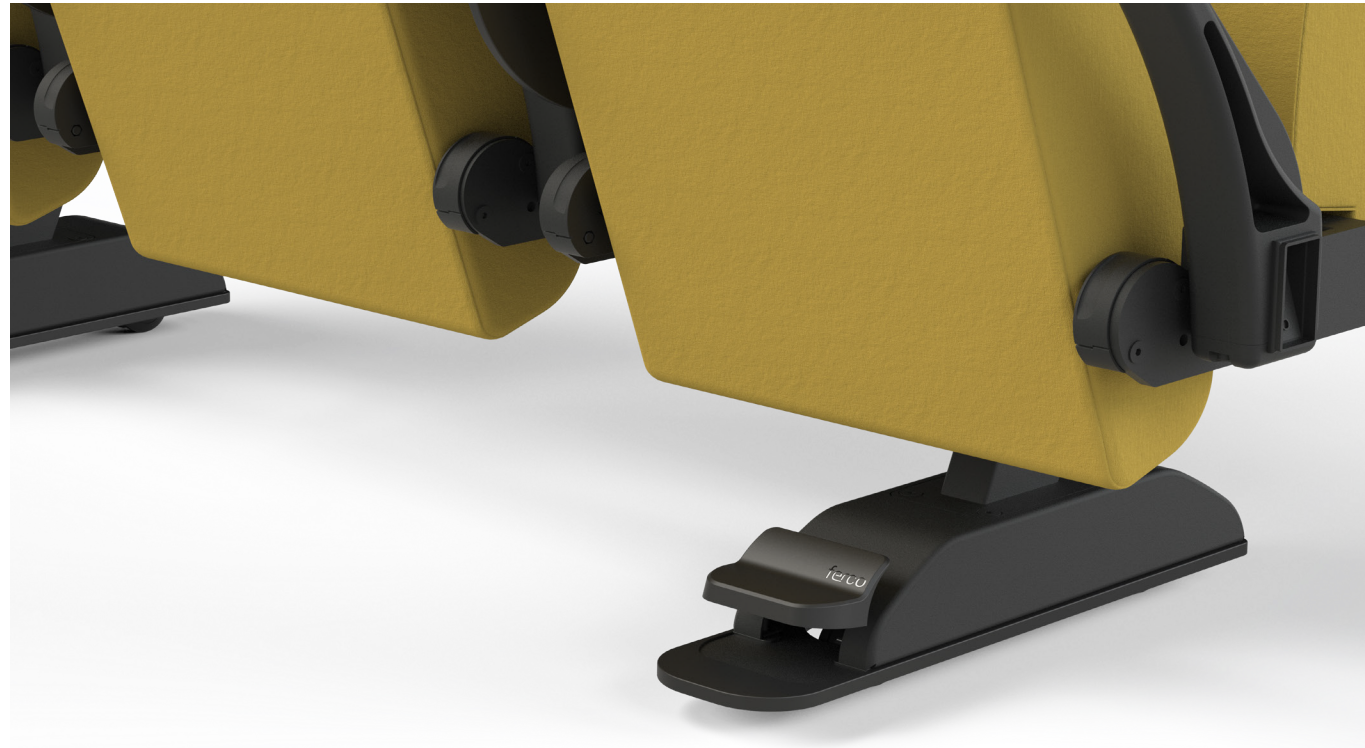

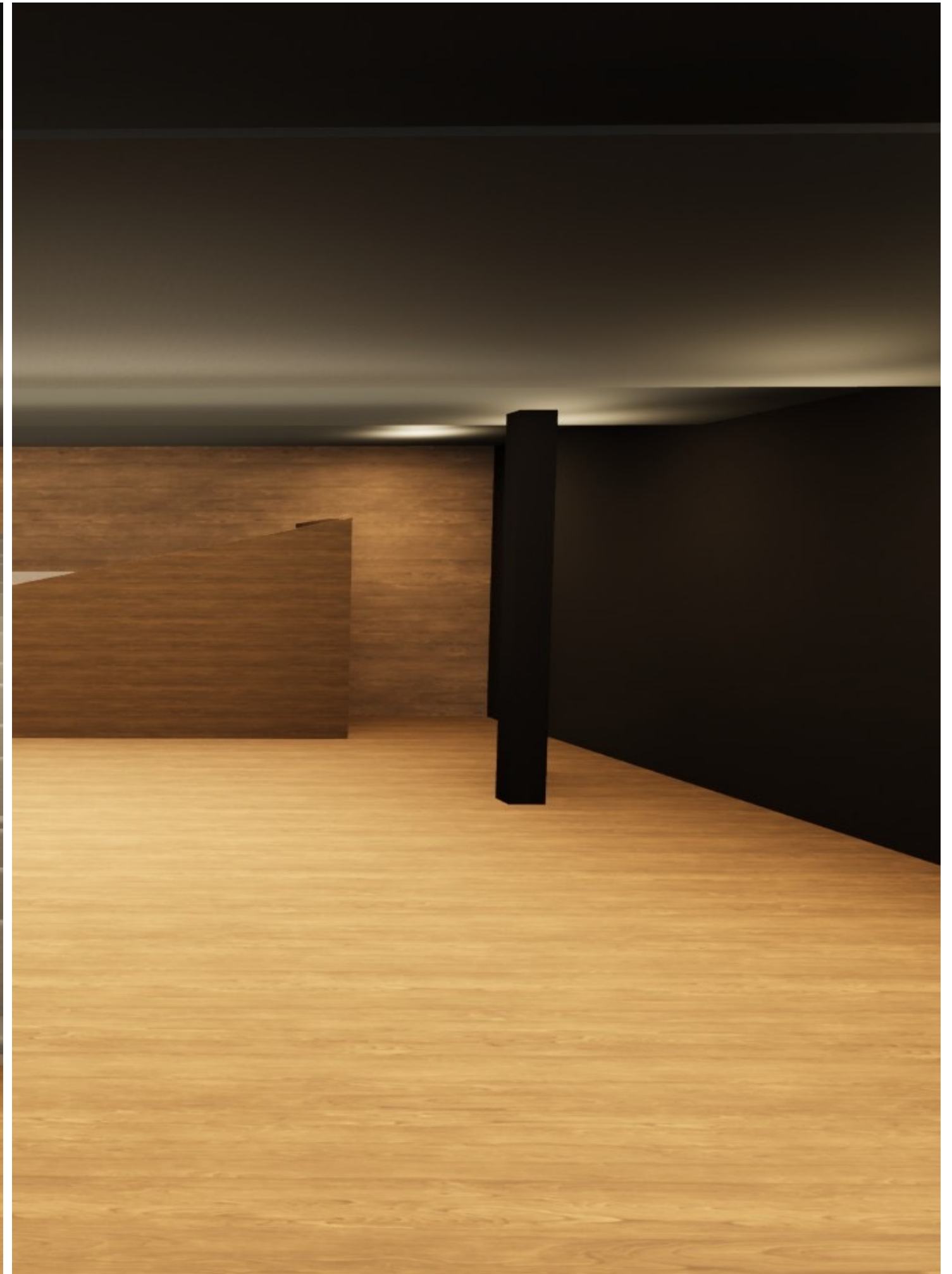

K+

K-ROLL CONFIGURACIONES POSIBLES

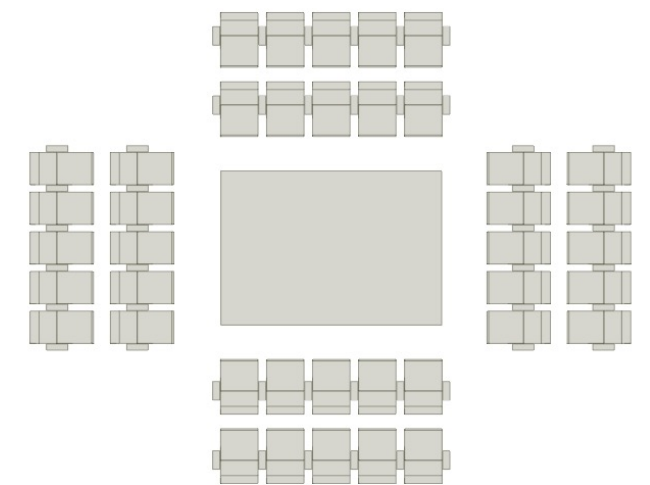
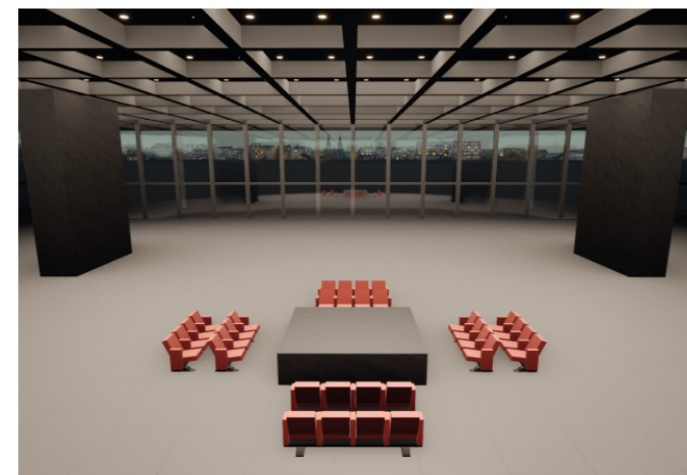
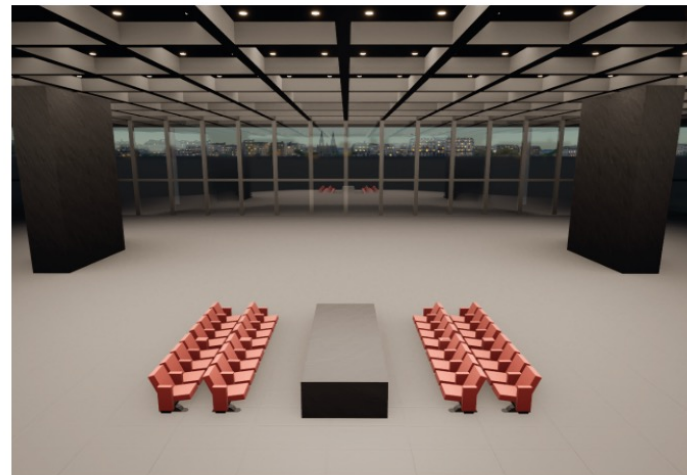
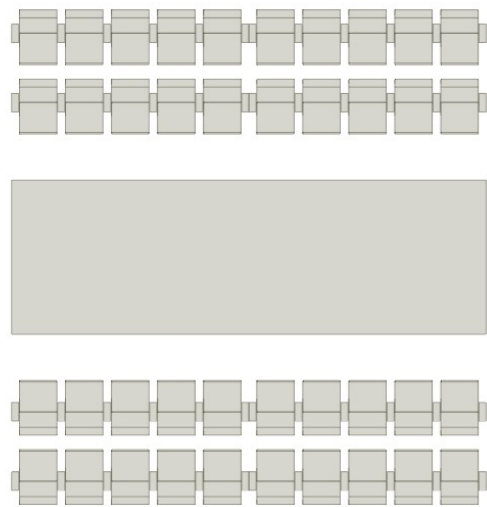
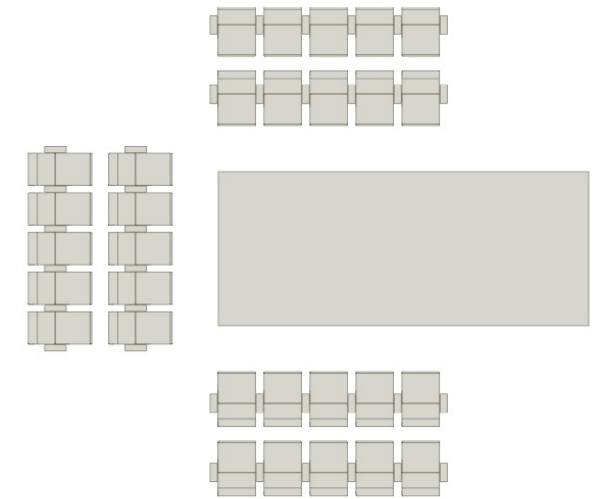
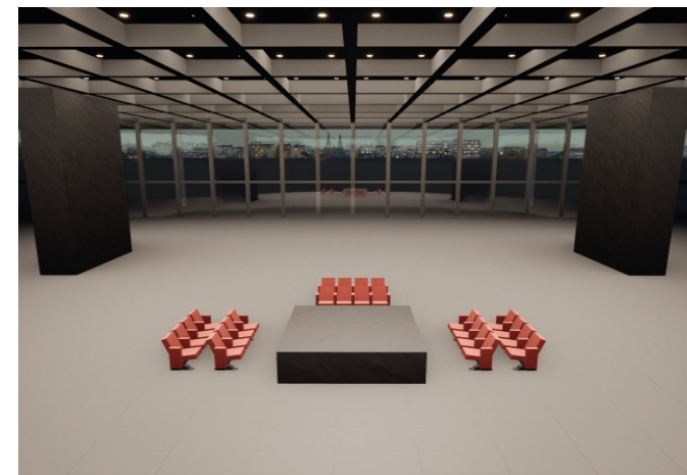
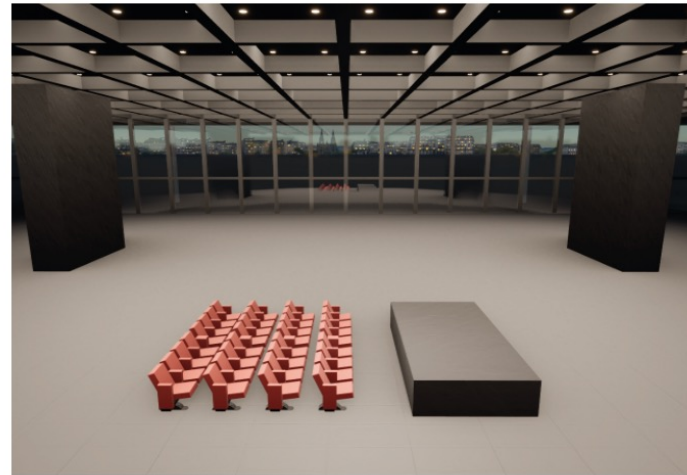
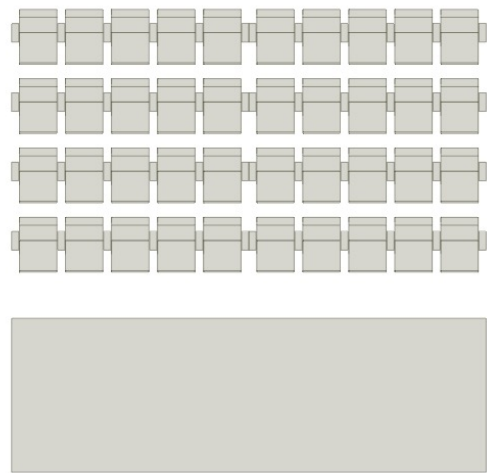

K+

K-ROLL
PRODUCTOS ADAPTABLES

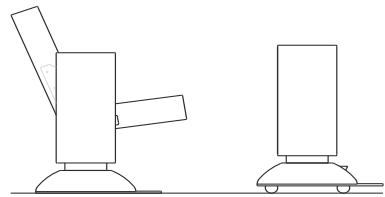

8023

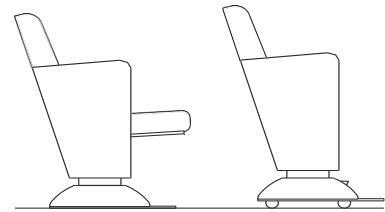

K1

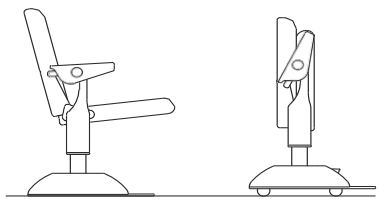

Espace 628

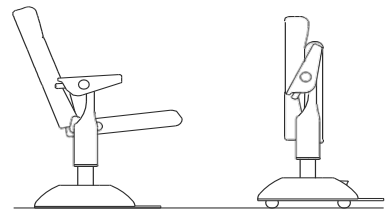

Espace 628 HB

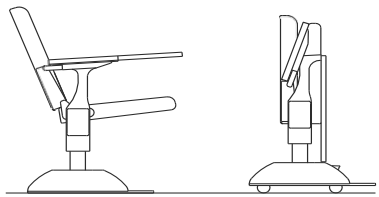

Espace 628 T

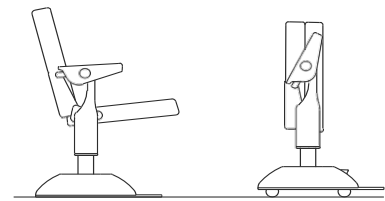

Espace SQ

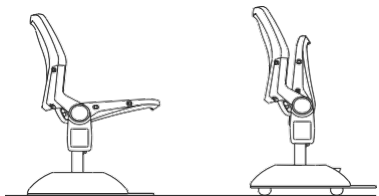

BLM 8000

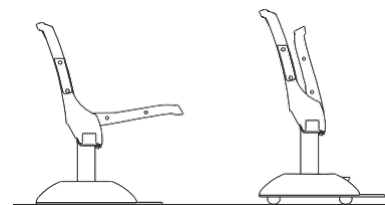

VISION

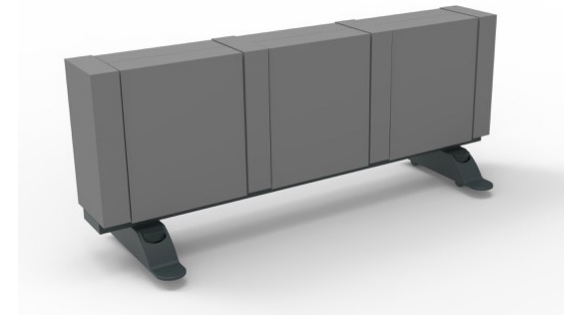

K+

K-ROLL
ADAPTABILIDAD A PIE "BR" - QUINETTE GALLAY



Star



Geneve

K+

K-ROLL
ADAPTABILIDAD A PRODUCTOS FERCO



FT-10 Wrimatic



Arc One



Arc Vip



Kotobuki
Seating
Group

www.kplusseating.com